

Aktivierung der physikalischen Händlerkarte

Base – Einbau oder Tausch der Händlerkarte

Bitte unbedingt vor dem Tausch der Händlerkarte einen Kassenschnitt durchführen! Danach das Terminal ausschalten (Taste  für ca. 4 Sekunden gedrückt halten), Stromstecker ziehen.



Terminal umdrehen

- 1 Schraube der SIM-Fach-Abdeckung mit kleinem Kreuzschlitz-Schraubendreher herausdrehen. Vorsicht, Schraube fällt heraus!
- 2 SIM-Fach-Abdeckung nach vorne schieben und vom Gehäuse abheben.



- 3 SIM-Verriegelung aufschieben.
- 4 SIM-Halterung hochklappen.

Wenn vorhanden, alte SIM-Karte entfernen.



- 5 SIM-Karte bis zum Anschlag einstecken.

SIM-Halterung schließen.

SIM-Verriegelung zuschieben.

SIM-Fach-Abdeckung aufsetzen, schließen und mit der Schraube sichern.

Aktivierung der physikalischen Händlerkarte

Terminal wieder in Betrieb nehmen.



Daten- und Stromstecker wieder in die Anschlüsse einstecken. Zuletzt Netzteil mit dem Stromnetz verbinden.

Die Händlerkarte wird beim Hochfahren der Software automatisch erkannt und aktiviert.

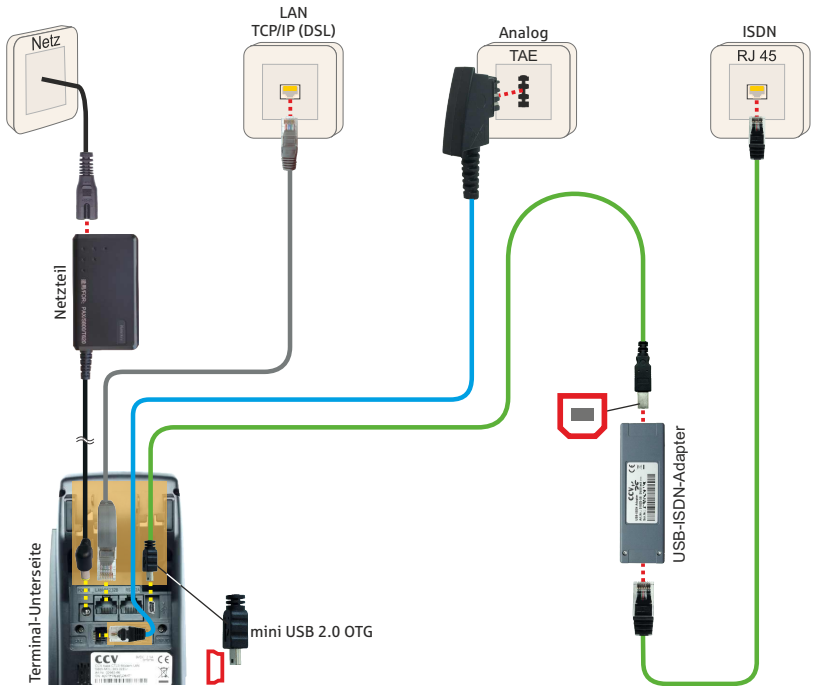
Zum Datenabgleich mit dem Host-System bitte eine erweiterte Diagnose durchführen!



Erweiterte Diagnose

- | | | | | | |
|---------------------------------------|---|-------------------------------------|--|---------------------------------------|--------------------|
| Taste
MI | Kassierer-
PIN
eingeben | Taste
OK | 3 x Taste
M3 | Taste
OK
<i>Diagnose</i> | Taste
M3 |
| Taste
OK
<i>Diagnose</i> |  | Kartenprofile
werden ausgedruckt | Taste
STOP  | Zurück zum
Hauptmenü | |

girogo



Voraussetzungen

Bei girocard (früher ec-Karte) wird ein Maximalbetrag für girogo festgesetzt. Bei Beträgen über dem Limit lehnt der Kontaktlos-Leser die Buchung ab, und die Karte muss in den Chip-Leser eingesteckt werden. Abhängig von der Voreinstellung führt das Terminal eine GeldKarte-, ELV- oder girocard-Zahlung durch (siehe Kurzanleitung).

Jede girocard-Karte mit kontaktloser GeldKarte kann am girogo-Verfahren teilnehmen. Die Ladung am POS ist derzeit nur für die SparkassenCard möglich. Karten anderer Organisationen können bis auf weiteres nur am GAA oder an speziellen Ladesäulen aufgeladen werden. Sogenannte kontoungebundene GeldKarten, z. B. Fan-Karten etc., können nicht am POS-Terminal aufgeladen werden (Ausnahme sind spezielle Lade-Terminals in Stadien).

Blau: Eingaben, die vom Kunden durchzuführen sind.

Kauf

Betrag eingeben



Karte vor das Display halten

Beleg-ausdruck (optional)

Kauf - Guthaben auf der Karte reicht nicht aus

Betrag eingeben



Karte vor das Display halten

Karte in den Chip-Leser stecken

PIN * eingeben



Ladebetrag und Guthaben der Karte sowie Zahlungsbetrag werden angezeigt

Karte nach Aufforderung entnehmen

Beleg-ausdruck (optional)

- * Beim Laden einer Karte gegen Ladevormerkung (Abo-Laden) entfällt die PIN-Eingabe. Der Karteninhaber muss für das Abo-Laden eine entsprechende Vereinbarung mit seiner Sparkasse geschlossen haben. Dabei wird auch die Höhe des Ladebetrages festgelegt. Jede weitere Ladung am gleichen Tag wird dann gegen PIN durchgeführt.

Das Storno oder eine Gutschrift einer girogo-Zahlung sind **nicht möglich**. Nachbuchungen von GeldKarte-Umsätzen sind ebenfalls nicht möglich.

Notizen
